

Visualisieren, Steuern,
Kommunizieren mit den neuen,
robusten Aartac™ Touch Panels zu
interessanten Konditionen.

Aartac TPA200

Touch Panel

Brillantes 5.7“, 7“, 10.4“ oder 15“ TFT Farbdisplay

Industrieller Touch-Screen

Robustes, lüfterloses Touch Panel

Wartungsfrei in embedded Technologie



Aartac™ TPA200

Touch Panel 5.7" / 7" / 10.4" / 15" TFT

mit CoDeSys, SpiderControl, Windows CE, Linux oder QNX

RISC Power basiertes Touch Panel als Steuerungs-, Bedien- und Beobachtungslösung (HMI) mit CoDeSys und Visualisierung im Maschinen- und Anlagenbau oder in der Gebäudeautomatisierung. Dank Wahl der Betriebssysteme Windows CE, Linux oder QNX, sowie der Schnittstellen Ethernet, CAN, USB, RS232 oder RS422/485 gibt es praktisch keine Anwendung, wo dieses Touch Panel nicht gewinnbringend eingesetzt werden kann.

Technische Daten:

- Gehäuse Robuste Ganzmetallkonstruktion in Edelstahl, fanless
- Bildschirm Brillantes Farb-TFT LCD Display:
5.7" VGA (440x480), TPA200A
7" WVGA (800x480), TPA200B
10.4" SVGA (800x600), TPA200C
15" XGA (1024x768), TPA200E
- Touchsystem Industrie-Touch-Panel, resistiv
- Prozessor Intel XScale PXA270, 312 MHz, optional PXA300/310/320 bis 806 MHz
- Speicher 64 MB SDRAM
- Bootmedium 32 MB Flash
- Speicherkarte SD Card Slot bis 4 GB Flash, Karte optional
- Schnittstellen 1x Ethernet 10/100Mbps, USB-A Host, 1x RS232C
- Speisung 24 VDC (20..30 VDC)
- Betriebssystem Windows CE
- Schutzart Wasser- und staubdichte Front: IP 65 / Rückseite: IP 20
- Umgebungstemperatur: +5°C bis +45°C, andere Temperaturbereiche auf Anfrage

Optionen:

- Schnittstellen CAN2.0B, RS232C, RS422A, RS485, Sound, RTC
- Netzgerät Externer Power Adapter 110-240VAC
- Betriebssysteme Linux 2.6.x / X-Terminal, QNX
- Software CoDeSys Laufzeitsystem mit Target- und Webvisualisierung
- Visualisierungen SpiderControl/MicroBrowser, VisiWinNet

Visualisierung und Steuerung:

Internet-Browser / X-Terminal

Bei Bedienung und Visualisierung von Maschinen und Anlagen gewinnen abgesetzte Lösungen zunehmend an Bedeutung. Vor allem die zentrale Softwareinstallation und -pflege auf wenigen Remote-Servern führen zu erheblichen Kosteneinsparungen gegenüber dem Einsatz mehrerer Panel-PCs mit jeweiliger Software Komplettinstallation.

SpiderControl

bietet Tools und Konzepte für den ganzen Bereich der industriellen Visualisierung mit Webserver/Browser-Technologie. Webserverbasierte Visualisierung direkt ab SPS (bzw. CP-Modul) / Visualisierung mit jedem Java fähigen Web-Browser / Visualisierung mit MicroBrowser auf WindowsCE Panels.

CoDeSys

Das IEC 61131-3 Programmiersystem CoDeSys ist eines der führenden Entwicklungstools für speicherprogrammierbare Steuerungen (SPS) und programmierbare Automatisierungskomponenten. Mittlerweile ist CoDeSys bei mehr als 250 Herstellern von Hardware-Komponenten im Einsatz.

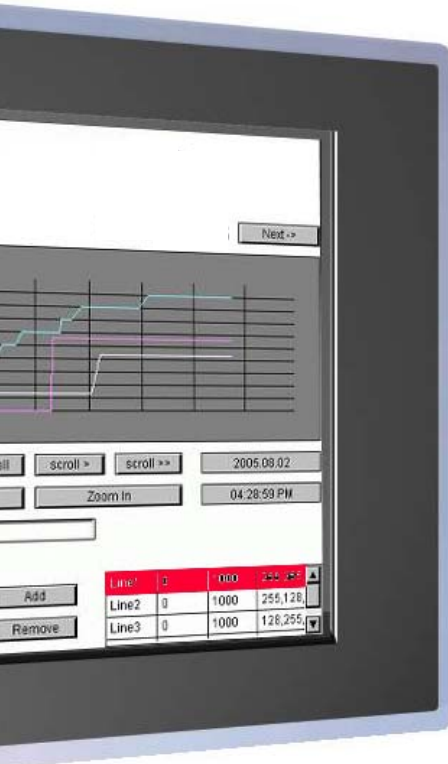

Windows 7
Windows 7 Embedded
Windows Vista
Windows XP
Windows XP Embedded
Windows CE

Aartac™

Aartec AG
Stauwehrstrasse 40
CH-5012 Schönenwerd
Tel + 41(0) 62 858 88 88
Fax + 41(0) 62 858 88 58
info@aartec.ch www.aartec.ch



Kontaktieren Sie uns bei weiteren Fragen.

Telefon 062 858 88 88, Fax 062 858 88 58, info@aartec.ch

Andere Ausführungen offerieren wir Ihnen gerne.

Rufen Sie uns an.

Technische Änderungen bleiben vorbehalten.

© Januar 2011

Massblatt

Aartac™ TPA200A

Touch Panel 5.7" TFT

mit CoDeSys, SpiderControl, Windows CE, Linux oder QNX

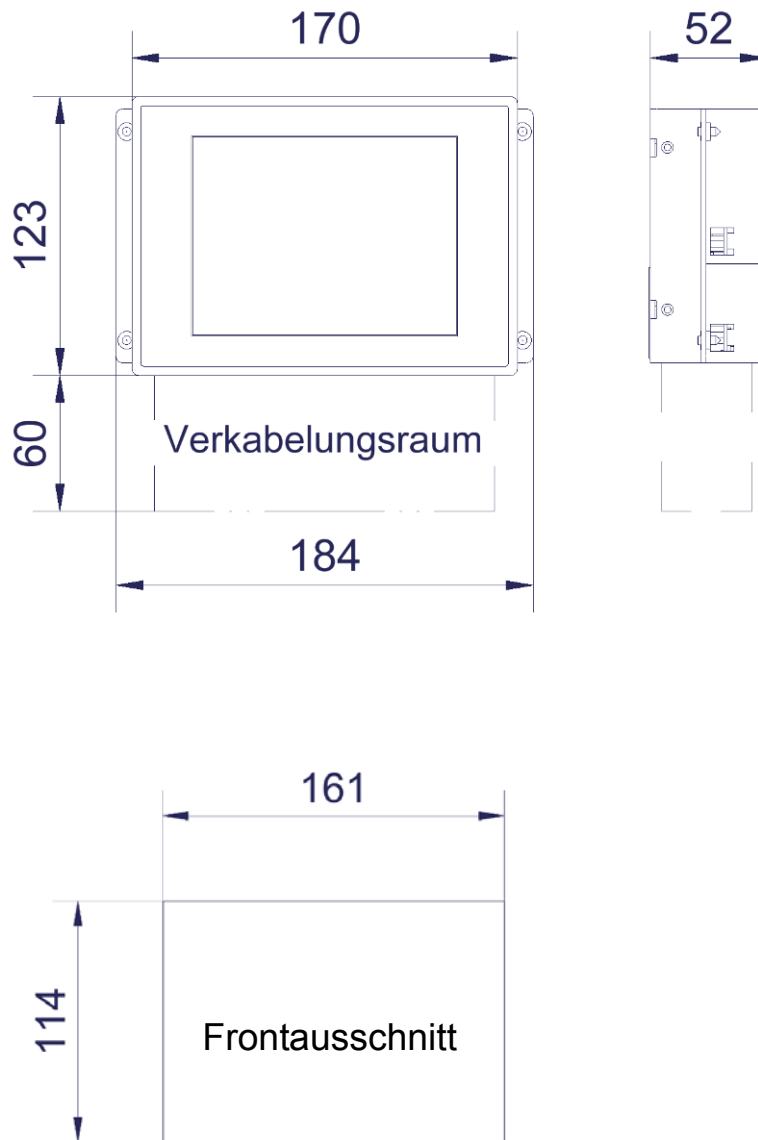
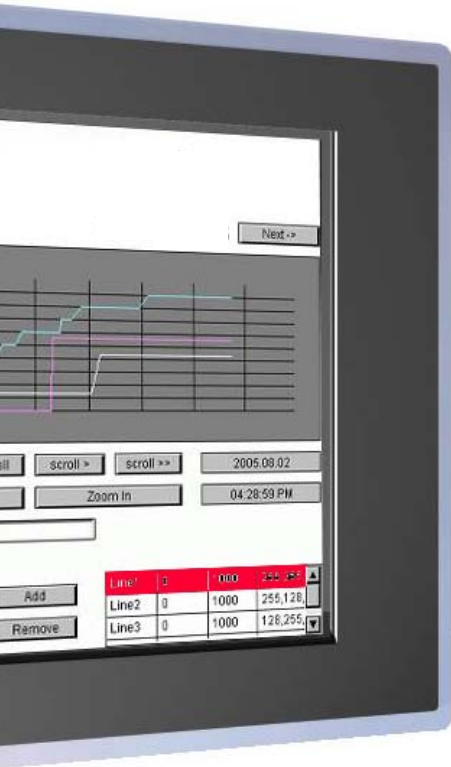

Aartac AG
Stauwehrstrasse 40
CH-5012 Schönenwerd
Tel + 41(0) 62 858 88 88
Fax + 41(0) 62 858 88 58
info@artec.ch www.aartec.ch

Kontaktieren Sie uns bei weiteren Fragen.

Telefon 062 858 88 88, Fax 062 858 88 58, info@artec.ch

Andere Ausführungen offerieren wir Ihnen gerne.
Rufen Sie uns an.
Technische Änderungen bleiben vorbehalten.
© Januar 2011

Massblatt

Aartac™ TPA200B

Touch Panel 7" TFT

mit CoDeSys, SpiderControl, Windows CE, Linux oder QNX

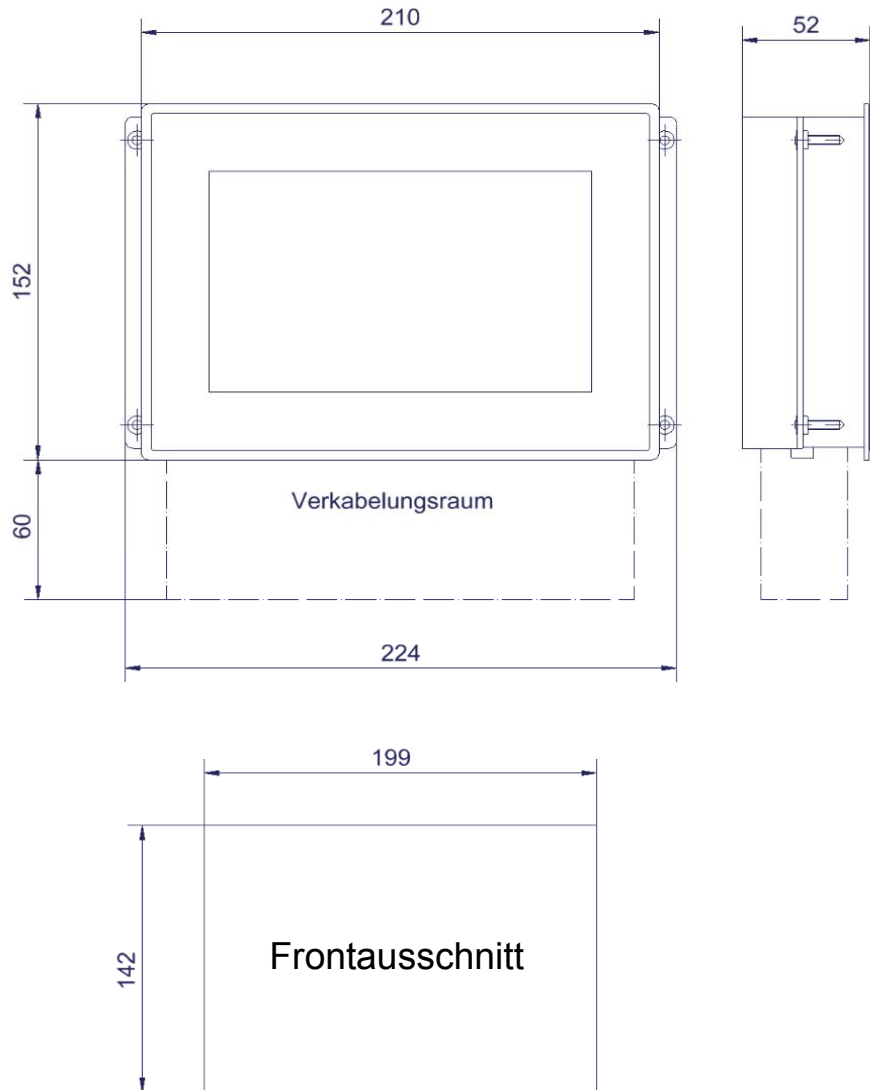
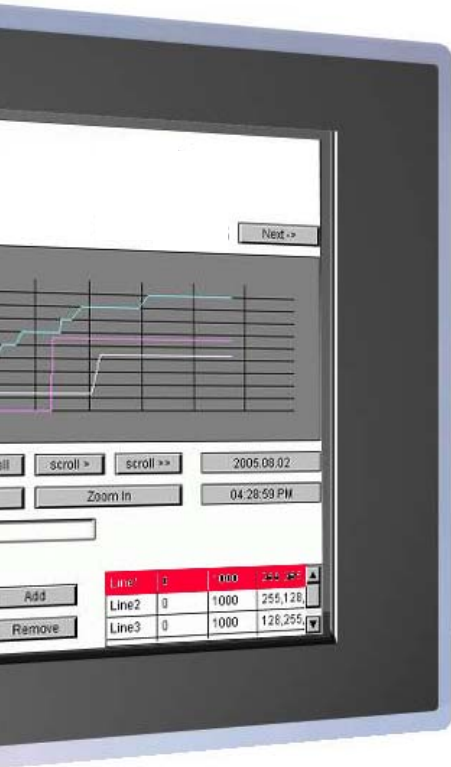

Aartac AG
Stauwehrstrasse 40
CH-5012 Schönenwerd
Tel + 41(0) 62 858 88 88
Fax + 41(0) 62 858 88 58
info@aartec.ch www.aartec.ch

Kontaktieren Sie uns bei weiteren Fragen.

Telefon 062 858 88 88, Fax 062 858 88 58, info@aartec.ch

Andere Ausführungen offerieren wir Ihnen gerne.
Rufen Sie uns an.
Technische Änderungen bleiben vorbehalten.
© Januar 2011

Massblatt

Aartac™ TPA200C

Touch Panel 10.4" TFT

mit CoDeSys, SpiderControl, Windows CE, Linux oder QNX

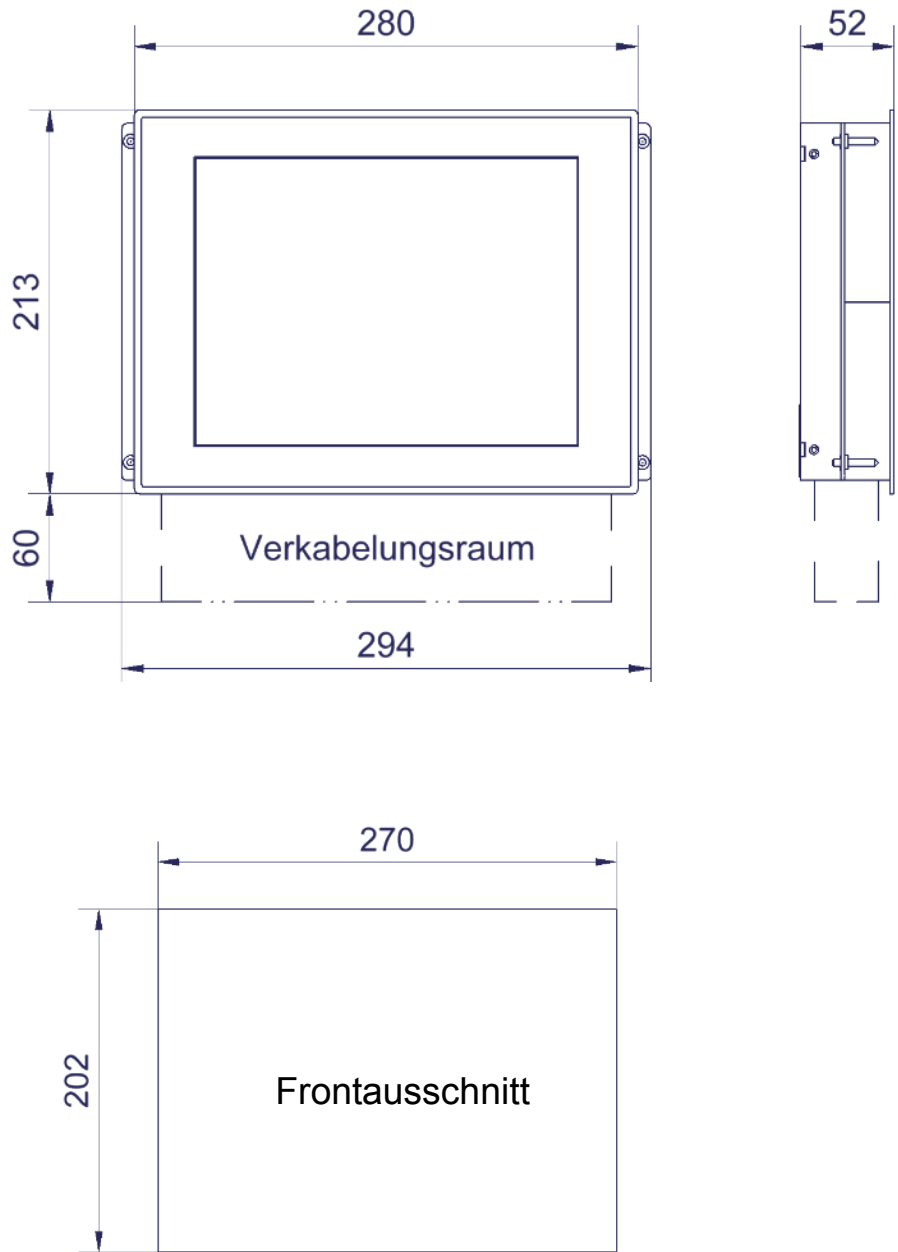
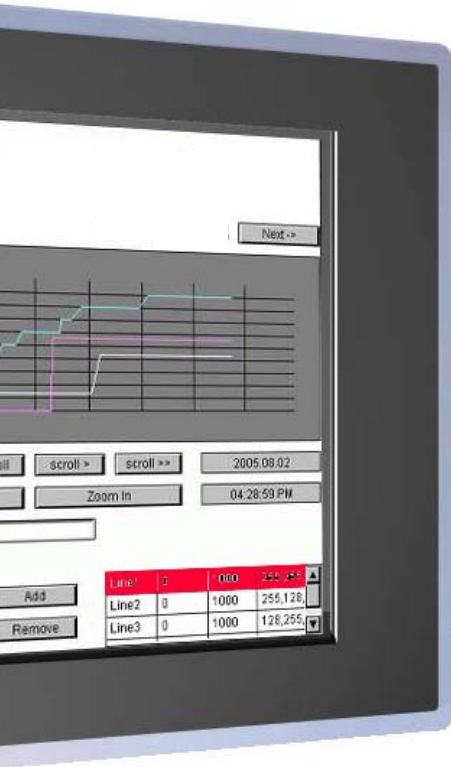

Aartac AG
Stauwehrstrasse 40
CH-5012 Schönenwerd
Tel + 41(0) 62 858 88 88
Fax + 41(0) 62 858 88 58
info@aartec.ch www.aartec.ch

Kontaktieren Sie uns bei weiteren Fragen.

Telefon 062 858 88 88, Fax 062 858 88 58, info@aartec.ch

Andere Ausführungen offerieren wir Ihnen gerne.
Rufen Sie uns an.
Technische Änderungen bleiben vorbehalten.
© Januar 2011